

# Instructions d'installation, utilisation et entretien

FWS38DX et FWS60DX  
Armoire cave à vin  
réfrigérée avec  
contrôle du froid  
Sentry System™



## DÉBALLAGE DE VOTRE ARMOIRE CAVE À VIN

---

### Élimination de l'emballage

Votre armoire cave à vin a été emballée pour l'expédition avec toutes les parties pouvant être endommagées par le mouvement bien arrimées. Avant l'utilisation, assurez-vous que tous les matériaux et bandes d'emballage ont bien été ôtés.

### Important

Conservez votre carton d'emballage jusqu'à ce que votre armoire cave à vin ait été complètement inspectée et trouvée en bon état. En cas de dommages, cet emballage sera nécessaire comme preuve de dommages durant le transport.

### Note au client

Cette marchandise a été méticuleusement inspectée et soigneusement emballée avant de quitter notre usine. La responsabilité pour la livraison en bonnes conditions a été assumée par le revendeur à l'acceptation de la livraison. Les réclamations pour perte ou dommages survenus durant le transport doivent être communiquées au revendeur comme suit :

- Dommage extérieur ou caché  
Tout dommage doit être signalé immédiatement à votre revendeur.

NE RENVOYEZ PAS UNE MARCHANDISE DÉTÉRIORÉE AU CONSTRUCTEUR – POSEZ VOTRE RÉCLAMATION AUPRÈS DU REVENDEUR.

Modèle	Dimensions (mm)			Poids (kg)	Capacité (bouteilles)	Volume intérieur (litres)	Plage de température (°C)	Alimentation secteur
	Largeur	Profondeur	Hauteur					
FWS38DX	378	600	870	59	24	85	4-18	230 VAC/50 Hz
FWS60DX	606	616	870	75	54	175	4-18	230 VAC/50 Hz

REMARQUE : Cette appareil n'est pas prévu pour une utilisation par des personnes (y compris les enfants) avec des capacités physiques, sensorielles ou mentales réduites, ou avec un manque d'expérience ou de connaissance, sauf si elles bénéficient de contrôle ou instructions sur l'utilisation de l'appareil par une personne responsable de leur sécurité.

## INSTALLATION DE VOTRE ARMOIRE CAVE À VIN

### Choix d'un emplacement

Un bon emplacement assurera la meilleure performance pour votre appareil. Choisissez un endroit où l'unité sera à l'écart d'ensoleillement direct et de sources de chaleur. La performance optimale sera obtenue quand l'installation de l'armoire se fera dans les conditions environnementales suivantes :

Plage idéale de température ambiante	
Intégrée	18-26 °C
Autonome	18-32 °C

### Dégagement devant l'armoire

Une ventilation est nécessaire à partir de la section frontale inférieure de l'unité. Gardez cette zone libre et exempte de toute obstruction.

### Pieds de mise à niveau

Des pieds réglables aux angles avant de l'unité doivent être ajustés pour que l'unité soit fermement positionnée au sol, et juste assez surélevé pour que sa porte se referme facilement quand elle a été ouverte à moitié.

Tournez les pieds de mise à niveau en sens horaire pour monter l'avant de l'unité, et en sens antihoraire pour l'abaisser.

### Raccordement électrique

Ne branchez l'appareil que sur un secteur monophasé de 230 V CA / 50 Hz. N'UTILISEZ PAS DE RALLONGE SECTEUR.

### AVERTISSEMENT ! CET APPAREIL DOIT ÊTRE MIS À LA TERRE.

Tout le câblage extérieur doit se faire en conformité avec les réglementations IEE pour l'équipement électrique des bâtiments. Les connexions à la source d'alimentation secteur peuvent se réaliser soit par fiche et prise, soit en liaison permanente via un interrupteur bipolaire.

L'appareil est livré avec un cordon secteur pour 250 V CA à cœur en PVC supportant 85 °C, à fils diamètre 0,5 mm de longueur 2,5 mètres). Toute installation de câble de remplacement doit répondre à cette spécification. L'unité peut être livrée avec une fiche terminale soit moulée soit recâblable. Au cas où la fiche n'entrerait pas dans la prise secteur sur le site d'installation, il faudrait l'enlever pour la remplacer par une fiche d'alimentation de type compatible.

CETTE UNITÉ NE DOIT EN AUCUN CAS RESTER SANS LIAISON AVEC LA TERRE.

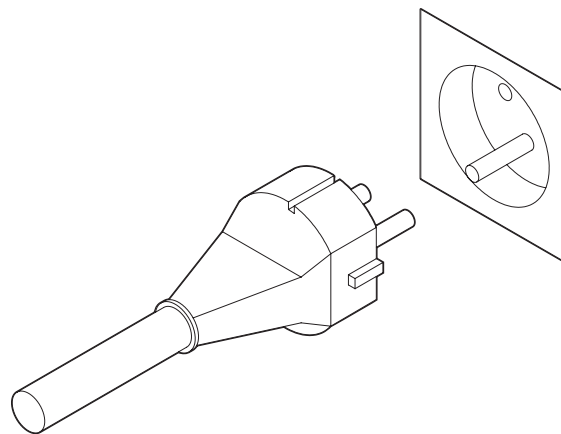

Figure 1

## CONTRÔLE DU FROID SENTRY SYSTEM™

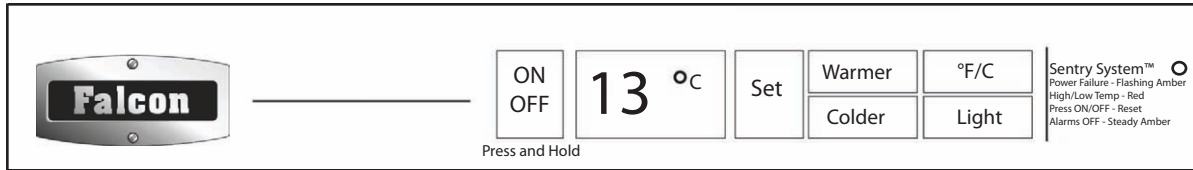

Figure 2

### Démarrage de votre appareil

Votre appareil va démarrer à son branchement initial. Son voyant à DEL ambre va clignoter à cet instant, du fait que votre unité a été activée en usine pour vérifier sa performance puis coupée. Le contrôle de froid Sentry System™ avait alors détecté une coupure secteur, et vous envoie maintenant cette information au premier branchement de votre appareil. C'est normal, et en actionnant le bouton M/A ("ON/OFF") vous allez effacer cette fonction d'alerte.

Si le contrôle de votre appareil avait été désactivé (c'est-à-dire unité branchée sur secteur, éclairage intérieur opérationnel et affichage vide), l'unité doit être mise en marche. Pour le faire, appuyez sur le bouton M/A (situé au tableau de commandes) et maintenez-le enfoncé pendant cinq (5) secondes. Reportez-vous à la Figure 2.

Une fois l'unité remplie avec des bouteilles, laissez-lui au moins 48 heures pour se stabiliser avant d'effectuer toute modification du point de consigne initial.

### Choix de l'unité de température affichée

Ce produit peut afficher la température en degrés Fahrenheit ou Celsius. Pour commuter d'un mode à l'autre, pressez le bouton "°F/C" du tableau de commandes.

### Fixation de la température de consigne

La plage de consigne de température interne pour cette unité va de 4 à 18 °C. Le point de consigne est initialement réglé en usine sur 13 °C. La température de ce point de consigne peut être baissée ou montée, en actionnant le bouton "SET" sur le bloc de touches d'afficheur. Une icône "SET" va alors s'afficher. En actionnant ensuite les boutons "WARMER" ou "COLDER" de ce bloc, vous allez monter ou descendre cette température de consigne de un (1) degré C ou F (selon l'unité choisie avant). Comme pour tout appareil réfrigérant, il y aura une légère variation de température aux différents emplacements dans l'armoire.

### Commande de température réglable

La commande de température est totalement réglable, du degré à la dizaine de degrés. Cette plage permet une flexibilité quant aux préférences de température.

### Éclairage intérieur et son interrupteur

L'éclairage intérieur vous aide à lire les étiquettes de vos vins, et embellit la présentation de votre collection. Il s'activera à chaque ouverture de la porte.

### Alertes d'avertissement

Votre armoire cave à vin a été munie d'un système de contrôle du froid Sentry System™. Il vous fera savoir vis votre unité présente un dysfonctionnement néfaste à la conservation optimale des vins.

#### Alerte sur porte restée ouverte

Si la porte a été laissée ouverte pendant plus de cinq (5) minutes, une alerte sonore retentit et le voyant DEL vert clignote. L'alarme cesse dès que la porte a été refermée.

#### Alerte sur température trop haute ou trop basse

Si votre unité atteint une température sortant des limites normales de fonctionnement autour de votre point de consigne pendant plus de une (1) heure, une alerte sonore retentit et le voyant DEL rouge clignote. Vous êtes ainsi prévenu que vos vins ont subi des températures qui peuvent nuire à sa conservation à long terme.

#### Alerte sur coupure d'alimentation secteur

Si votre unité subit une coupure d'alimentation électrique, le voyant DEL ambre clignote jusqu'à la restauration de l'alerte.

#### Restauration des alertes

Appuyez sur le bouton M/A ("ON/OFF") pendant environ une (1) seconde, cela restaure toute alerte sonore ou visuelle.

#### Mode de respect du Shabbath

Votre armoire cave à vin intègre une fonction de respect des commandements du Shabbath. En activant ce mode de fonctionnement, vous désactivez tout ce qui est affichage et alarmes sonores ou visuelles.

Pour activer ce mode de respect du Shabbath, appuyez sur le bouton "SET" en le maintenant enfoncé tout en actionnant en même temps le bouton "°F/C" quatre (4) fois dans une période maximum de sept (7) secondes. Pour désactiver manuellement ce mode de fonctionnement, répétez le même processus. Sinon ce mode est désactivé automatiquement après 72 heures.

## CARACTÉRISTIQUES DE L'ARMOIRE CAVE À VIN FWS38DX

### Mise en place des bouteilles de vin

Les six (6) étagères coulissantes peuvent chacune porter quatre (4) bouteilles. Voyez en Figure 3 une disposition type des bouteilles de vin. Les grosses bouteilles ne peuvent pas se ranger sur l'étagère du bas car elles pourraient empêcher la fermeture de la porte.

### Conseils et suggestions pour le chargement

Entreposez les vins blancs sur les étagères du milieu ou du bas, et les vins rouges plutôt sur celles du haut (voir la Figure 4). Gardez les vins que vous prévoyez de consommer pour la consommation courante et à court terme sur la première moitié frontale des étagères, où leurs étiquettes seront bien visibles. Placez les vins à vieillir ou à consommation différée sur l'arrière des étagères.

### Étagères coulissantes

Les six (6) étagères coulissantes peuvent être tirées pour sortir d'environ 35,5 centimètres, afin de faciliter l'ajout ou le retrait de bouteilles. NE vous appuyez PAS et ne forcez pas sur les étagères à vin. Vous pourriez les endommager et éventuellement casser les bouteilles qu'elles portent. Tirez doucement et avec soin sur les étagères coulissantes pour minimiser la perturbation apportée à votre collection de vins. ÉVITEZ de sortir plus d'une étagère en même temps pour maintenir la stabilité de l'armoire.

### Entreposage en une seule couche de bouteilles

Comme les bouteilles ne sont pas empilées les unes sur les autres, vous pouvez facilement voir votre stock et y accéder sans perturber les autres bouteilles (voir la Figure 5).

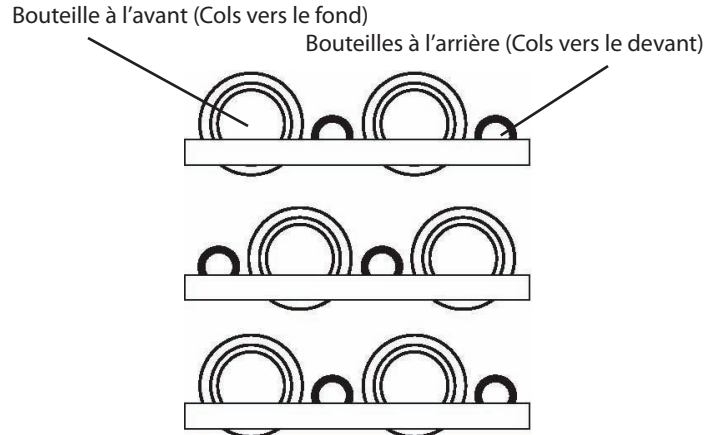

Figure 3

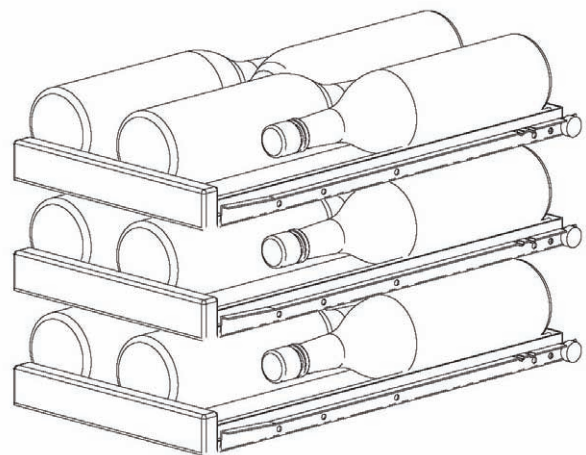

Figure 4

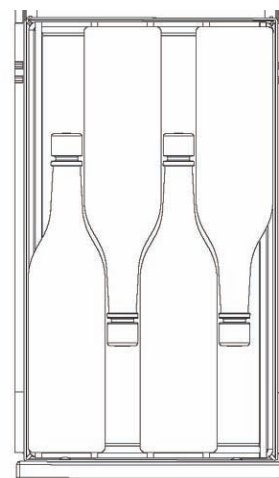

Figure 5

## CARACTÉRISTIQUES DE L'ARMOIRE CAVE À VIN FWS60DX

### Mise en place des bouteilles de vin

Les six (6) étagères coulissantes peuvent chacune porter huit (8) bouteilles. Voyez en Figure 6 une disposition type des bouteilles de vin. Les grosses bouteilles ne peuvent pas se ranger sur l'étagère du bas car elles pourraient empêcher la fermeture de la porte.

### Conseils et suggestions pour le chargement

Entreposez les vins blancs sur les étagères du milieu ou du bas, et les vins blancs plutôt sur celles du haut (voir la Figure 7). Gardez les vins que vous prévoyez de consommer pour la consommation courante et à court terme sur la première moitié frontale des étagères, où leurs étiquettes seront bien visibles. Placez les vins à vieillir ou à consommation différée sur l'arrière des étagères.

### Étagères coulissantes

Les six (6) étagères coulissantes peuvent être tirées pour sortir d'environ 35,5 centimètres, afin de faciliter l'ajout ou le retrait de bouteilles. NE vous appuyez PAS et ne forcez pas sur les étagères à vin. Vous pourriez les endommager et éventuellement casser les bouteilles qu'elles portent. Tirez doucement et avec soin sur les étagères coulissantes pour minimiser la perturbation apportée à votre collection de vins. ÉVITEZ de sortir plus d'une étagère en même temps pour maintenir la stabilité de l'armoire.

### Entreposage en une seule couche de bouteilles

Comme les bouteilles ne sont pas empilées les unes sur les autres, vous pouvez facilement voir votre stock et y accéder sans perturber les autres bouteilles (voir la Figure 8).

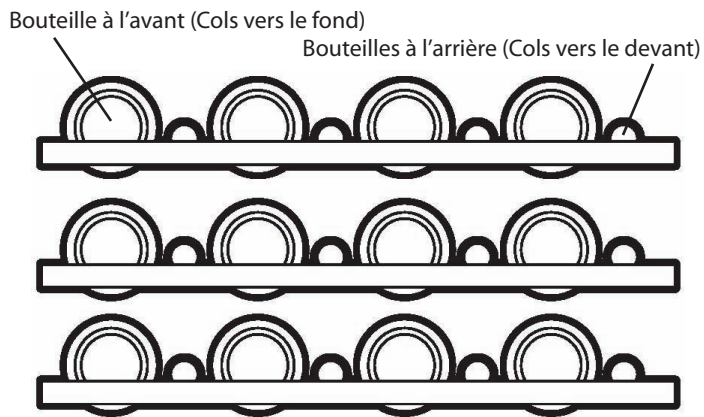

Figure 6

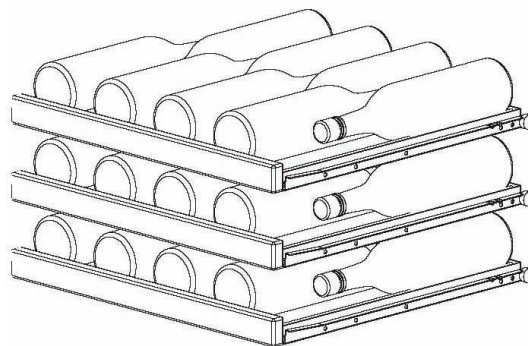

Figure 7

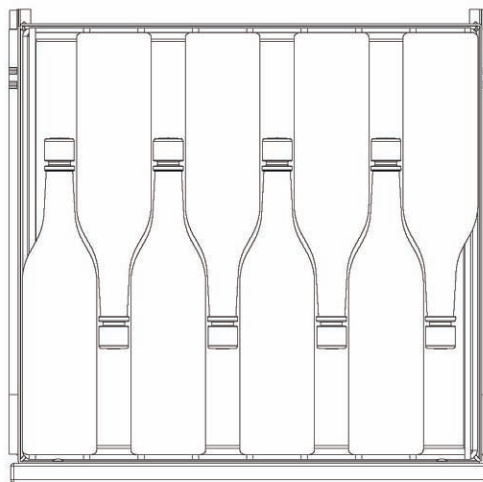

Figure 8

## ENTRETIEN ET NETTOYAGE DE VOTRE ARMOIRE CAVE À VIN

### Condenseur

La tubulure de condenseur à l'intérieur de l'armoire ne nécessite pas de nettoyage fréquent. Cependant un refroidissement satisfaisant dépend d'une bonne ventilation sur les serpentins. Assurez-vous que rien n'obstrue les ouvertures nécessaires à l'écoulement d'air sur l'avant de l'armoire. Au moins une ou deux fois par an brossez ou aspirez peluches et poussière du condenseur pour l'efficacité dans la performance, en dévissant la grille en bas de l'avant de l'armoire.

### Armoire

L'armoire peinte peut se laver à l'eau savonneuse douce puis bien se rincer à l'eau claire. N'utilisez JAMAIS de nettoyants de lavage abrasifs.

### Intérieur

Lavez le compartiment intérieur à l'eau savonneuse douce. N'utilisez PAS de nettoyant abrasif, de solvant, agent de polissage ou détergent non dilué.

### Étagères coulissantes

Les racks peuvent se laver à l'eau savonneuse douce imbibant un chiffon doux. N'utilisez PAS de nettoyants abrasifs.

### Joint de porte

Le joint en vinyle peut se nettoyer avec de l'eau savonneuse douce, une solution de bicarbonate de soude, ou une poudre de nettoyage non agressive.

### Remplacement d'un tube d'éclairage

**AVERTISSEMENT ! DÉBRANCHEZ LE CORDON SECTEUR AVANT D'ENTAMER LE REMPLACEMENT D'UN TUBE D'ÉCLAIRAGE.** Ne pas le faire peut entraîner une commotion électrique avec de possibles blessures graves pour vous.

Le FWS38DX utilise un tube de 6 watts, et le FWS60DX en utilise deux, afin d'éclairer l'intérieur de leur armoire. Le tube d'éclairage est un composant très fiable, mais s'il ne fonctionnait plus correctement veuillez appeler le revendeur où vous avez acheté votre armoire cave à vin pour en obtenir un de remplacement. N'utilisez que des tubes d'éclairage d'origine à partir de votre revendeur ou de Falcon.

N'utilisez en AUCUN cas un tube d'éclairage qui ferait plus de 10 watts !

Pour remplacer un tube d'éclairage, utilisez un tournevis à pointe hexagonale pour enlever les deux vis à tête hexagonale qui retiennent une plaque de couverture sur la section arrière du tube. Mettez de côté vis et plaque pour le remontage ultérieur.

À l'aide d'un petit tournevis à lame plate, faites doucement levier sur la section frontale du tube d'éclairage pour l'abaisser, afin de pouvoir le libérer de son logement.

Débranchez les deux connecteurs électriques isolés du câble électrique de l'armoire, et mettez au rebut le vieux tube d'éclairage. Rebranchez ces connecteurs du câble sur le nouveau tube. Vérifiez leur bonne mise en place.

Alignez soigneusement le tube d'éclairage, avec sa connexion électrique vers l'arrière que vous introduisez au fond du logement de tube en veillant à ne pas pincer les fils. Insérez doucement tout le tube sur toute sa longueur dans son logement. Appuyez légèrement sur le tube d'éclairage pour l'entrer dans le logement. Seulement une petite partie du tube va projeter de la lumière sous le plafond de l'enceinte de l'armoire cave à vin. **N'UTILISEZ PAS UN MARTEAU POUR INSÉRER LE TUBE D'ÉCLAIRAGE.**

Remettez en place la plaque de couverture en position d'origine sur le rebord de l'emplacement de tube. Utilisez les vis d'origine pour le fixer. Rebranchez l'armoire cave à vin sur la prise secteur. Vérifiez que le tube d'éclairage fonctionne bien à l'ouverture de la porte. Votre remplacement de tube est terminé.

Ces tubes d'éclairage sont des consommables non couverts par la garantie. Des tubes de rechange peuvent être obtenus à partir de votre revendeur ou directement chez Falcon.

### En cas de coupure d'alimentation électrique

Si une coupure électrique survient, essayez de régler au plus vite le problème s'il est de votre ressort. Minimisez le nombre d'ouvertures de porte durant la panne électrique afin de ne pas affecter la conservation de la basse température de l'unité.

### Mise au rebut

Si vous devez mettre au rebut un vieux produit, faites-le en respectant l'environnement. Pour plus d'informations sur les options possibles, consultez vos autorités locales.

## DÉPANNAGE DE VOTRE ARMOIRE CAVE À VIN

Avant d'appeler pour une intervention de service, vérifiez d'abord le tableau de d'aide au dépannage qui suit. Il liste des problèmes potentiels que vous pourrez régler sans difficulté par vous-même, en évitant un recours au service extérieur.

PROBLÈME	CAUSES POSSIBLES/SOLUTIONS
Odeur dans l'armoire	1. L'intérieur a besoin d'un nettoyage
Fonctionnement bruyant	1. L'armoire n'est pas d'aplomb 2. Le plancher est faible
Vibrations de l'armoire	1. L'armoire n'est pas d'aplomb 2. Le plancher est faible
L'appareil ne s'active pas	1. L'ampoule est grillée 2. La prise secteur n'est pas alimentée
L'appareil reste activé trop longtemps	1. Le bouton M/A (ON/OFF) n'a pas été actionné 2. Le cordon d'alimentation n'est pas branché 3. La prise secteur n'est pas alimentée 4. Coupure au fusible ou disjoncteur en amont
De l'humidité s'accumule à l'intérieur	1. Ouvertures prolongées de la porte 2. Consigne de refroidissement trop basse 3. Besoin de nettoyage du condenseur
De l'humidité s'accumule à l'intérieur	1. Trop d'ouvertures de la porte 2. Ouvertures prolongées de la porte 3. La condensation augmente par temps chaud et humide 4. Contrôle mal configuré
De l'humidité se dépose sur les surfaces extérieures	1. La condensation augmente par temps chaud et humide (elle disparaîtra quand la condition ambiante changera) 2. Contrôle mal configuré
Intérieur trop chaud/trop froid	1. Contrôle mal configuré
Déclenchement du contrôle de froid Sentry System™	1. Voir "Alarmes d'avertissement" en page 3 2. Voir "Référence rapide sur le contrôle Sentry System™" 3. Une alerte pour température peut arriver après que l'utilisateur ait modifié le point de consigne d'un coup de plus de six (6) degrés C, ou pendant des périodes d'usage intensif. C'est normal et l'appareil fonctionne bien. Son contrôle Sentry System™ surveille la durée des gros écarts de température pour protéger votre contenu, et peut vous alerter dans ces cas. Voyez "Restauration des alarmes" en page 4.

Aidez à éviter des tragédies  
Chaque année des enfants meurent parce qu'ils ont grimpé dans un produit de réfrigération qui a été jeté, restent emprisonnés dedans et s'étouffent. Prenez des précautions pour éviter de telles tragédies en déposant la porte, ou en cerclant ou enchaînant l'appareil avant de le mettre au rebut.

## OBTENTION DU SERVICE POUR VOTRE ARMOIRE CAVE À VIN

### Si vous avez besoin de service

Si vous avez besoin d'une intervention de service, contactez votre revendeur ou Falcon. Dans toute communication ou correspondance, rappelez la référence de modèle et le numéro de série de votre unité que vous trouverez en haut du revêtement de cloison latérale de gauche. Conservez la preuve de votre achat.

Veillez compléter ce tableau des détails concernant l'appareil, qui vous serviront comme référence ultérieure. Ces informations nous serviront à identifier précisément votre appareil spécifique, afin que nous puissions mieux vous aider. Le remplir dès maintenant vous fera gagner du temps et évitera des complications si plus tard vous aviez un problème sur votre unité.

Pour vos archives	
Date de l'achat	
Nom du revendeur	
Adresse du revendeur	
Ville du revendeur	
Comté/Province du revendeur	
Code postal du revendeur	
N° de série de l'appareil	
Référence de modèle	

### Comment obtenir ce service

Dans le cas improbable où vous auriez un problème avec votre armoire cave à vin, veuillez d'abord vous référer à votre documentation d'utilisation pour vérifiez que vous utilisez bien l'unité correctement.

Si les difficultés persistent, vous pouvez appeler notre centre de services à la clientèle dont le numéro suit, et l'un de nos collaborateurs sera heureux de vous conseiller.

Services à la clientèle Falcon au 0870789 5107

Si vous rencontrez une panne technique, et désirez l'intervention d'un technicien, appelez directement notre fournisseur de services dont le numéro de téléphone suit pour prendre un rendez-vous. Ayez bien sous la main les références de votre unité au moment d'appeler.

Fournisseur de services au 0870789 5107

Veillez noter : Si vous demandez le passage d'un technicien mais qu'il s'avère que le défaut n'était pas de la responsabilité de Falcon, notre fournisseur de services se réserve le droit de vous facturer l'intervention.

Les rendez-vous pris non respectés par vous entraîneront la facturation de frais.

### Hors de la période de garantie

Nous recommandons que les appareils Falcon soient suivis régulièrement durant toute leur durée de service pour les maintenir au meilleur niveau de performance et efficacité.

Les interventions de service ne doivent être menées que par du personnel techniquement compétent et convenablement formé. Pour votre sécurité personnelle, assurez-vous toujours que cette tâche est exécutée par un électricien agréé.

Vous trouvez des électriciens professionnels dans les pages jaunes de l'annuaire.

### Pièces de rechange

Afin de garder une performance optimale et sûre, nous recommandons l'utilisation exclusive de pièces de rechange Falcon d'origine.

Ces pièces sont disponibles chez votre revendeur Falcon, ou directement depuis :

Cowley Components Ltd.  
Masons Road  
Stratford upon Avon  
Warwickshire  
CV37 9NR  
Tél: 01789 269667  
Fax: 01789 415623

## GARANTIE

---

Garantie gratuite la première année sur pièces et main-d'œuvre

Couvre les marchandises pour une période de 12 mois à compter de leur date d'achat, en tenant compte des exclusions ci-dessous.

Garantie gratuite les deuxième et troisième années sur les pièces uniquement

Couvre seulement les pièces, du 13<sup>ème</sup> au 36<sup>ème</sup> mois à compter de la date d'achat, en tenant compte des exclusions ci-dessous.

Termes et conditions

L'appareil doit :

- Avoir été correctement installé, en conformité avec la législation en vigueur, les normes et pratiques du pays, par une personne compétente.
  - N'avoir été utilisé que dans un environnement et des finalités domestiques. La garantie ne s'applique pas à une utilisation commerciale.
  - Est utilisé en Grand Bretagne et n'a pas été amené à l'étranger par une exportation du client. Cette couverture ne s'applique pas à la République d'Irlande.
  - N'a pas été réparée par des personnes non autorisées, c'est-à-dire par organisations autres que celles autorisées à opérer au nom de la société Falcon.
  - N'a pas subi de mésusage, dommages accidentels ou modifications.
- De plus :
- La couverture ne s'applique que pour des appareils neufs, les appareils de seconde main ou reconditionnés sont exclus.
  - Cette garantie n'est pas transférable.
  - La garantie couvre toute défaillance mécanique et détérioration superficielle associée avec un défaut de fabrication.
  - Le justificatif d'achat avec sa date sera nécessairement vérifié pour la fourniture d'une intervention de service.

Exceptions : Les parties qui ne sont pas couvertes par cette garantie incluent les tubes d'éclairage et autres accessoires consommables, ainsi que tout dommage résultant d'une utilisation anormale, ou les détérioration d'apparence dues à une usure normale et des rayures.

Des frais peuvent vous être imputés si une intervention de service est convenue et qu'aucun défaut n'est trouvé.

Cet garantie vient en supplément de vos droits prévus par la loi.





Clarence Street, Royal Leamington Spa,  
Warwickshire, CV31 2AD, England.

Tel: +44 (0) 1926 457400  
Fax: +44 (0) 1926 450526

E-mail: [consumers@falconappliances.co.uk](mailto:consumers@falconappliances.co.uk)

AGA RANGEMASTER GROUP PLC

41011411 Rév. A  
09/08

[www.falconappliances.co.uk](http://www.falconappliances.co.uk)

Toutes les spécifications et caractéristiques des produits peuvent subir des changements sans préavis.  
De telles révisions ultérieures ne donnent pas à l'acheteur l'accès à des changements, améliorations,  
remplacements ou compensations relatifs à leurs produits achetés antérieurement.